

Весовой модуль 55-01-11 для датчика RC3

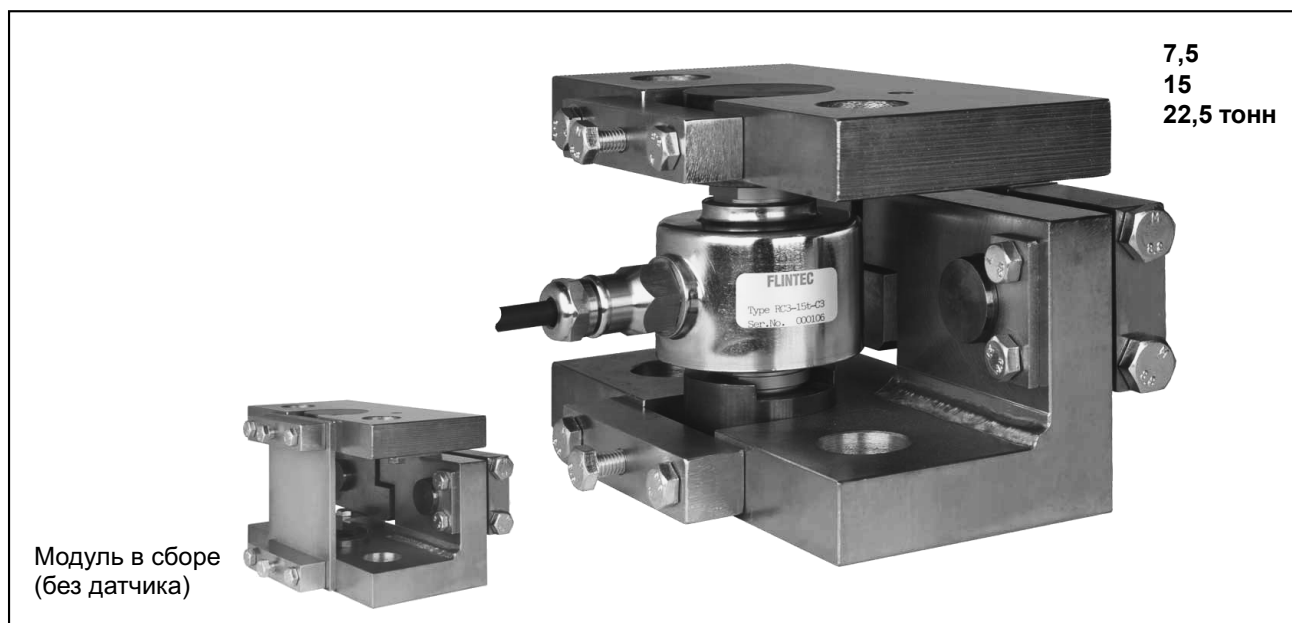

Весовые модули 55-01-11 обладают всеми преимуществами традиционных узлов встройки, а также рядом достоинств:

- защитой от пиковых горизонтальных перемещений, вращения;
- защитой от опрокидывания.

Весовой модуль полностью готов к установке и ориентирован для взвешивания бункеров, цистерн, силосов и прочих многотонных металлоконструкций.

Наличие балансира позволяет оптимально отслеживать полезный сигнал при наличии в резервуаре мешалки с периодическими колебаниями.

Необходимо отметить полное отсутствие контакта с измеряемой средой, что позволяет использовать тензометрический принцип измерения не только для вычисления массы, но и для определения уровня/объема сыпучих продуктов, жидкостей вместо традиционных уровнемеров.

Материал модуля:

- инструментальная сталь с гальванопокрытием (стандарт);
- нержавеющая сталь (по заказу).

Заземляющий кабель в комплекте.

Комплектность показана на фото.

Монтажно-габаритные размеры

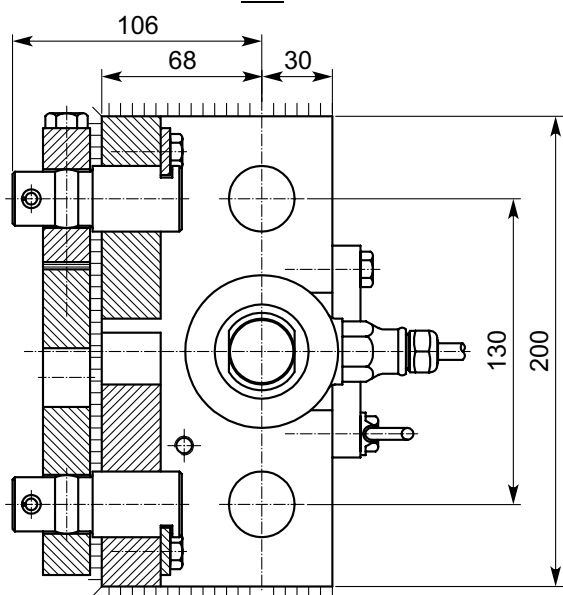
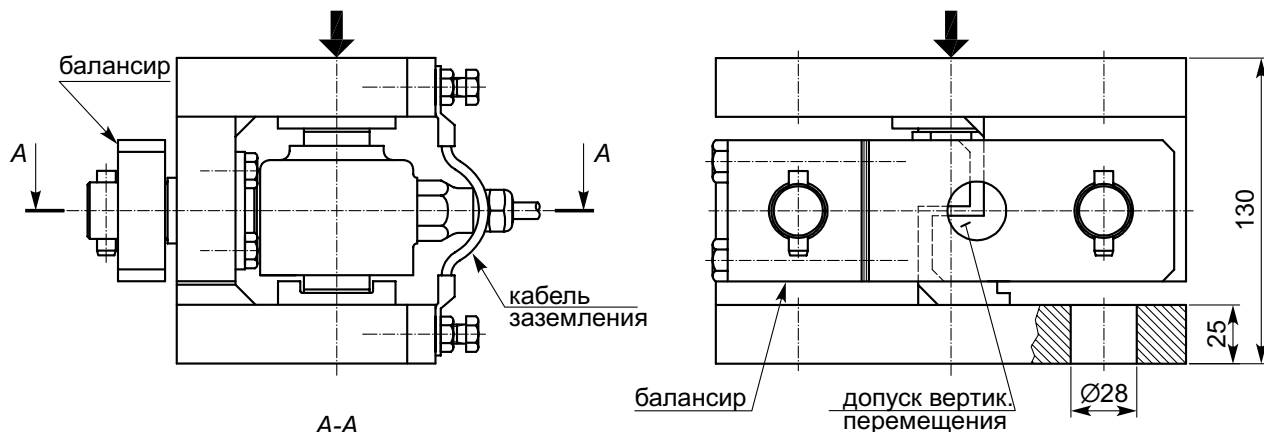

допускается сварка вместо болтовых соединений (по штриховке) к подложке

ВАЖНО!

- Допуск по прямолинейности 0,4/100.
- Максимальное горизонтальное усилие 70 кН.
- Максимальное вертикальное усилие 100 кН.
- Масса модуля с датчиком 13 кг.

- **Модуль подготовлен для транспортировки**

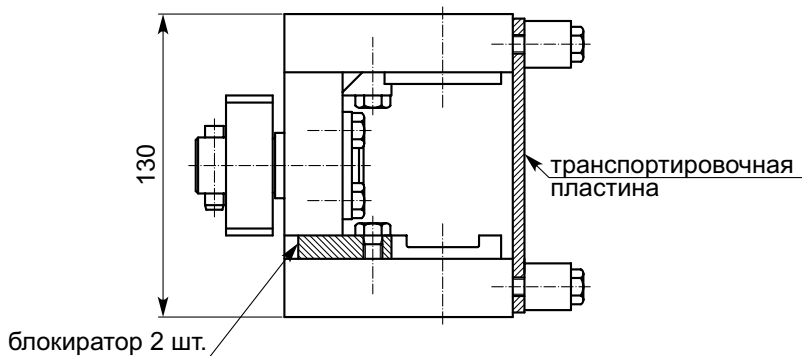

- Ориентация модуля 55-01-11 при установке

С 4-мя тензодатчиками

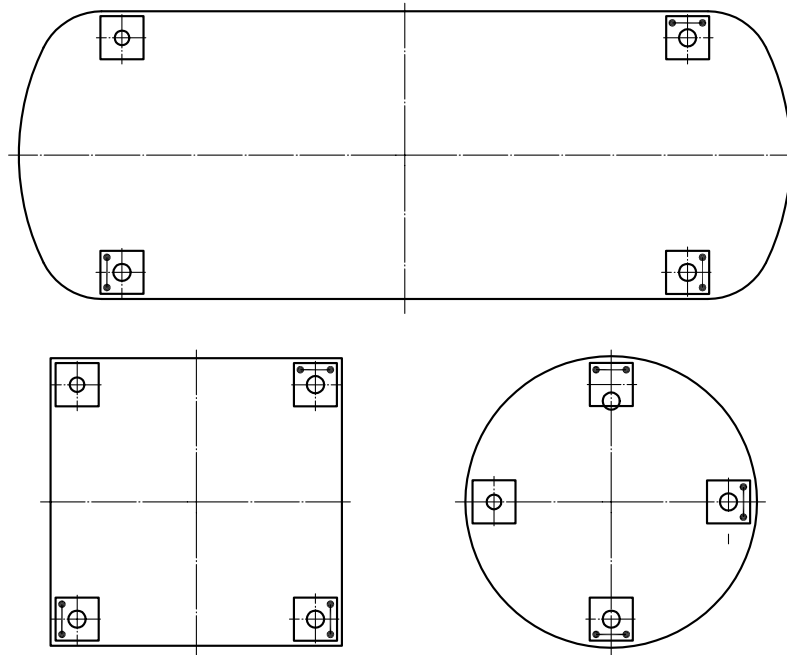

С 3-мя тензодатчиками

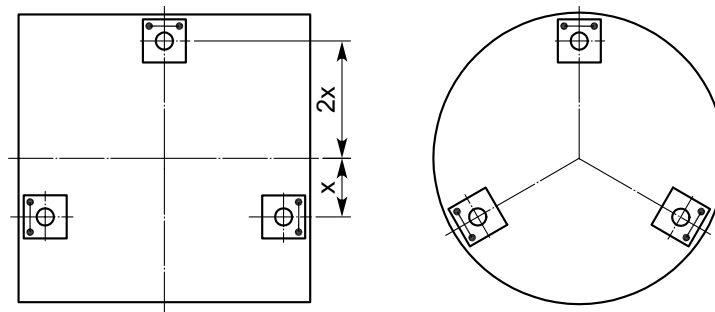

Символы:

