

Весовой модуль 55-01-10 для датчика RC3

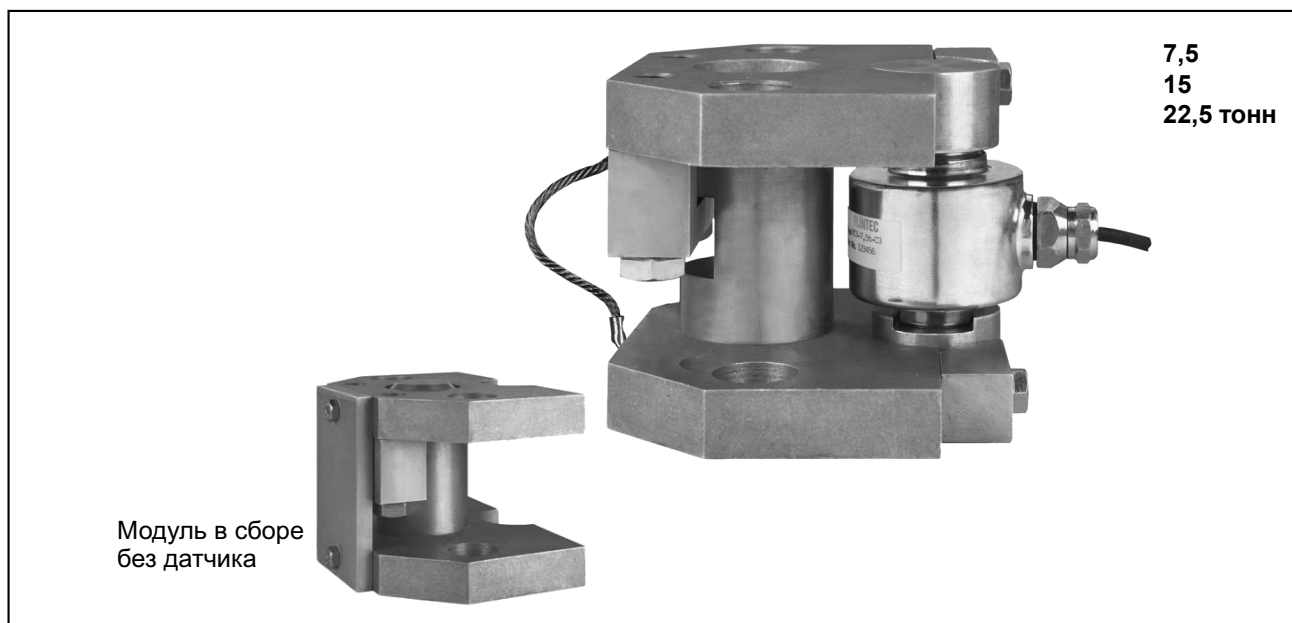

Весовые модули 55-01-10 обладают всеми преимуществами традиционных узлов встройки, а также рядом достоинств:

- защитой от пиковых горизонтальных перемещений, вращения;
- защитой от опрокидывания.

Весовой модуль полностью готов к установке и ориентирован для взвешивания бункеров, цистерн, силосов и прочих многотонных металлоконструкций.

Необходимо отметить полное отсутствие контакта с измеряемой средой, что позволяет использовать тензометрический принцип измерения не только для вычисления массы, но и для определения уровня/объема сыпучих продуктов, жидкостей вместо традиционных уровнемеров.

Материал модуля:

- нержавеющая сталь (стандарт);
- инструментальная сталь (по заказу).

Заземляющий кабель в комплекте.

Комплектность показана на фото.

Монтажно-габаритные размеры

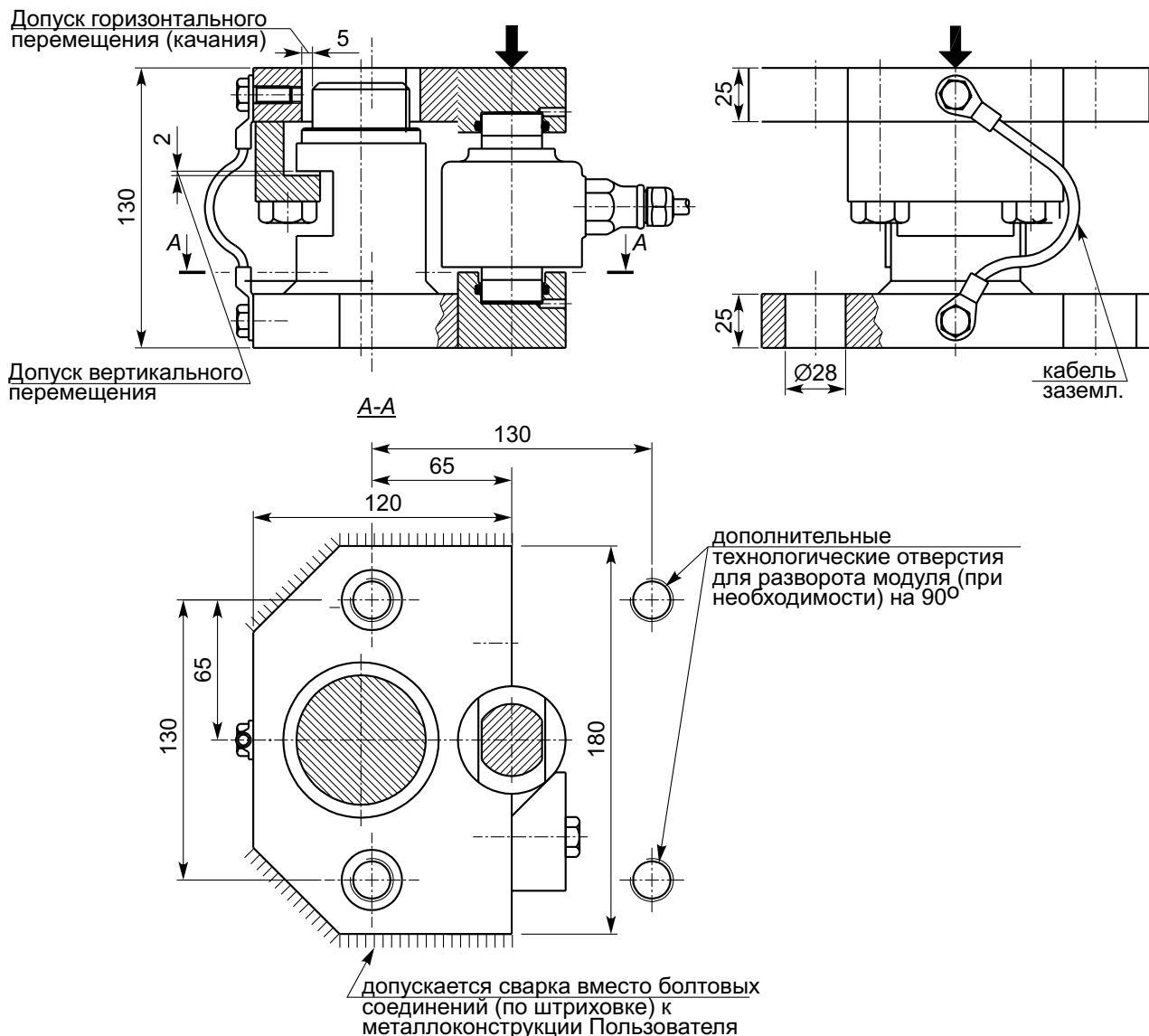

ВАЖНО!

- Допуск по прямолинейности 0,4/100.
- Максимальное горизонтальное усилие 75 кН.
- Максимальное вертикальное усилие 75 кН.
- Масса модуля с датчиком 11 кг.

• **Модуль подготовлен для транспортировки**

